

BG Greasly A

Fritstående udskillere med sandfang
til indendørs montage

BG Greasly A er en fedtudskiller med integreret sandfang, fremstillet af kunststof PE iht. EN 1825-1 og DIN 4040-100 til fritstående installation

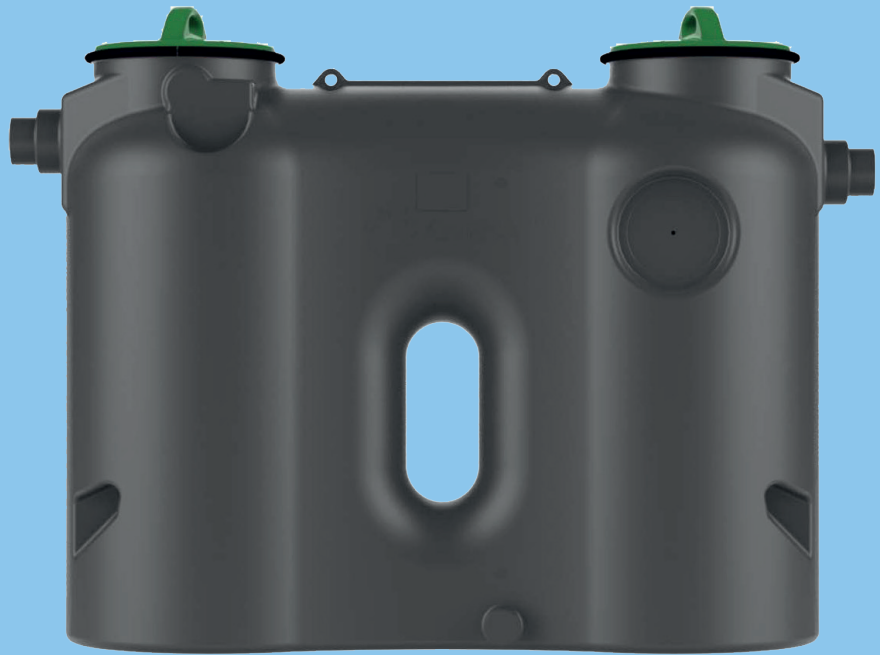

BG Greasly A BASE

Med udgangspunkt i trange udendørs pladsforhold eller i forbindelse med udvidelse i eksisterende lokaler, kan det være nødvendigt at vælge anlæg til fritstående montage. Hertil kan eksisterende frostsikrede rum anvendes. I disse skal man kunne ventilere og lufte ud. I kraft af den slanke konstruktion og lave vægt, kan disse typer udskillere passere selv gennem smalle trappeopgange og kan monteres i små lokaler.

Udførelse som oval konstruktion:

- Til montage i frostsikre rum
- Uden skillevæg mellem sandfang og fedtudskiller
- Mærkestørrelse 2-200, 4-400, 7-700 og 10-1000
- Beholderdæksel Ø400 med snaplukning, som sikrer mod lugtgener
- **Bemærk:**
Tilløbsrøret til udskilleren skal udluftes.
Udluftningen føres over tag



BG Greasly A PRIMA

BG Greasly A PRIMA

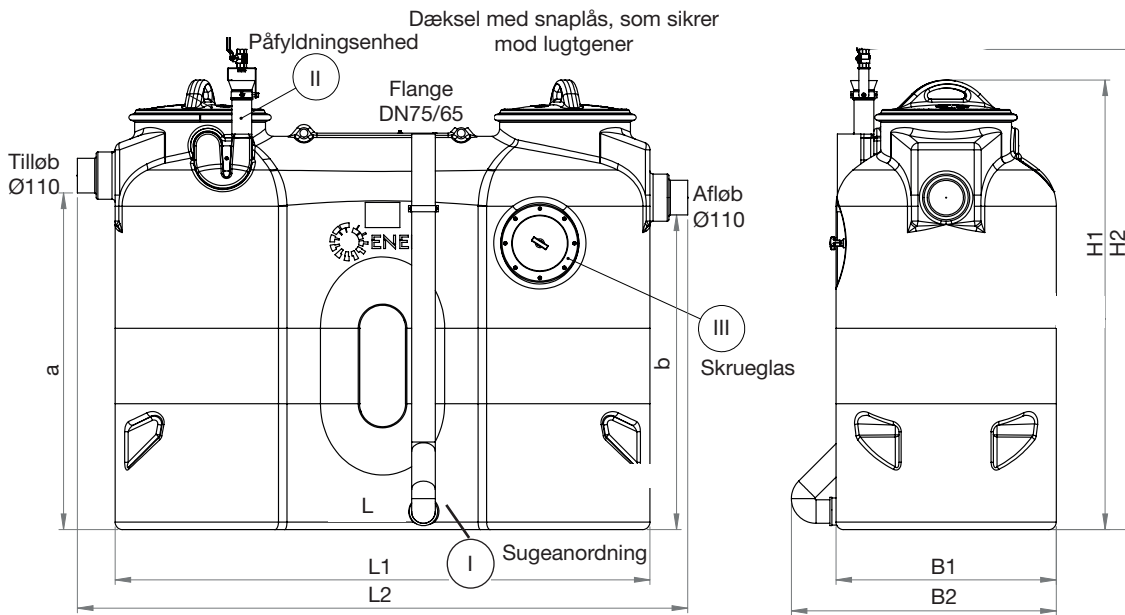

BG Greasly A PRIMA

- **(I)** Inklusiv PE sugeanordning Da/DN 75/65 til manuel lugtfri tømning af fedtudskiller - sugeanordning kan placeres på enten højre eller venstre side med tilslutningsflange DN75
- **(II)** Påfyldningsenhed (manuel) 3/4 - skal monteres på stedet
- **(III)** Skueglas Ø200 med visker for visuel inspektion af fedtlagtykkelse

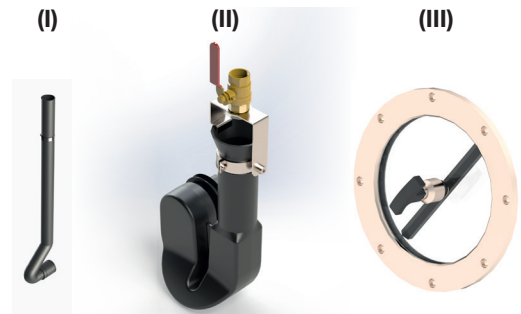

Mulighed for tilkøb af

- Prøveudtagningsenhed



BG Greasly A fedtudskiller i PE

BG Greasly A	Kapacitet NS l/s	Slamfang liter	Fedt volumen liter	Total Volumen liter	Længde L1 mm	Længde L2 mm	Bredde B1 mm	Bredde B2 mm	Højde H1 mm	Højde H2 mm	Tilløb a mm	Afløb b mm	Til/afløb Ø mm	Enhedsstørrelse L x B x H mm	Total vægt kg
BASE															
2-200	2	200	80	650	1700	1940	700		1190		830	760	110	1940 x 700 x 1190	78
4-400	4	400	160	850	1700	1940	700		1430		1070	1000	110	1940 x 700 x 1430	91
7-700	7	700	280	1660	1776	1870	980		1750		1340	1270	160	1870 x 980 x 1750	289
10-1000	10	1000	400	2076	2356	2485	980		1750		1340	1270	160	2350 x 980 x 1750	357
PRIMA															
2-200	2	200	80	650	1700	1940	700	842	1190	1286	830	760	110	1940 x 842 x 1286	88
4-400	4	400	160	850	1700	1940	700	842	1430	1526	1070	1000	110	1940 x 842 x 1526	101
7-700	7	700	280	1660	1776	1870	980	1080	1750	1891	1340	1270	160	1870 x 980 x 1891	295
10-1000	10	1000	400	2076	2356	2485	980	1080	1750	1891	1340	1270	160	2485 x 980 x 1891	367