

NeutraRho

fedtudskillere med sandfang
til fritstående montage

NeutraRho er en fedtudskiller med integreret sandfang, fremstillet af kunststof PE-LMD iht EN 1825-1 og DIN 4040-100 til fritstående installation



mall
umweltsysteme

Med udgangspunkt i trange udendørs pladsforhold eller i forbindelse med udvidelse i eksisterende lokaler, kan det være nødvendigt at vælge anlæg til fritstående montage. Hertil kan eksisterende frostsikre rum anvendes. I disse skal man kunne ventilere og lufte ud. I kraft af den slanke konstruktion og lave vægt, kan disse typer udskillere passere selv gennem smalle trappeopgange og kan monteres i små lokaler.

Udførelse som oval konstruktion:

- Til montage i frostsikre rum
- Uden skillevæg mellem sandfang og fedtudskiller
- Mærkestørrelse 2-200 til 10-1000
- Beholderdæksel med snaplukning, som sikrer mod lugtgener
- **Bemærk:**
Tilløbsrøret til udskilleren skal udluftes.
Udluftningen føres over tag

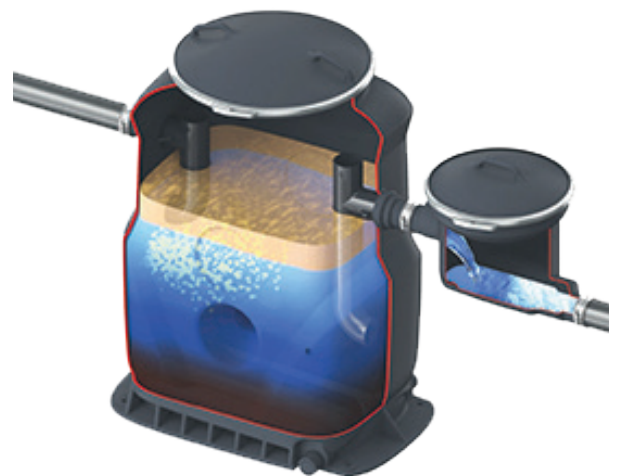

NeutraRho med diverse tilkøbsmuligheder

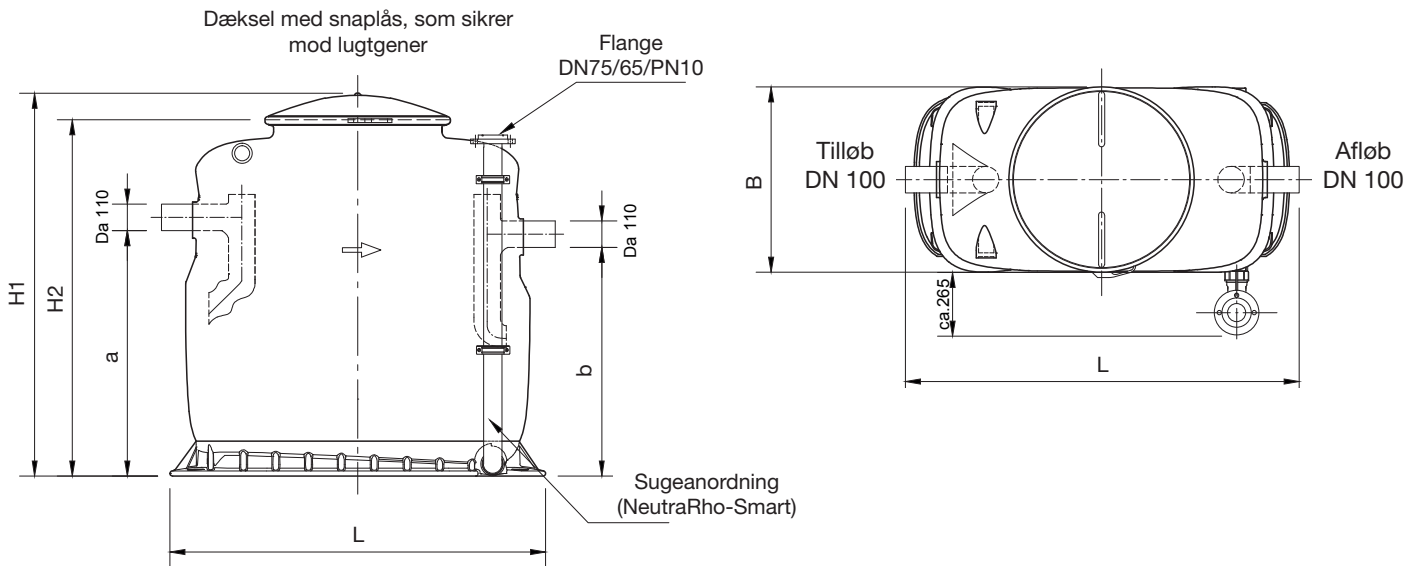

NeutraRho-Smart:

- Model med PE sugeanordning Da/DN 75/65 i PN10 til manuel lugtfri tømning af fedtudskiller med Storz-B-kobling 2 1/2 "
- Komplet system og installation
- Sugaanordning kan placeres på enten højre eller venstre side
- Tilslutningsflange DN65/PN10



Mulighed for tilkøb af:

- Prøvedtagningsenhed til enten vandret eller lodret afløb
- Påfyldningsenhed med frit udløb i henhold til DIN 1988-4
- Skueglas for visuel inspektion af fedtlagtykkelse



NeutraRho og NeutraRho-Smart fedtudskiller i PE-LMD

	Kapacitet NS l/s	Slamfang liter	Fedt volumen liter	Total Volumen liter	Længde L mm	Bredde B mm	Højde H1 mm	Højde H2 mm	Tilløb a mm	Afløb b mm	Til/afløb DN mm	Enhedsstørrelse L x B x H mm	Total vægt kg
Rho 2-200	2	200	80	700	1210	760	1593	1480	1020	950	100	1210 x 760 x 1590	95
Rho 4-400	4	400	160	930	1635	760	1593	1480	1020	950	100	1635 x 760 x 1590	135
Rho 7,5-750	7,5	750	300	1280	1930	800	1938	1825	1320	1250	150	1930 x 800 x 1940	170
Rho 10-1000	10	1000	400	1740	2545	800	1938	1825	1320	1250	150	2545 x 800 x 1940	210