

NeutraTip

Fedtudskiller med integreret sandfang

Neutra fedtudskillere fra Mall Umweltsysteme er beregnet til rensning af spildevand fra fødevarerindustrien, køkkener, hospitaler o.lign., hvor der forekommer høj koncentration af fedt.



mall
Umweltsysteme

Inja Miljøteknik leverer udskillerteknik fra den tyske producent Mall Umweltsysteme, som producerer betonprodukter af meget høj kvalitet. Alle produkterne er udført i armeret beton og kan som standard klare tung belastning i klasse D (40 ton).

NeutraTip fedtudskiller NS 2-30 l/s

NeutraTip er en fedtudskiller udført i helstøbt armeret beton efter DIN 4281. Beholderen har en godstykkelse på 120 mm og er armeret med maskinsvejt armeringsnet, der giver en uovertruffen holdbarhed.

NeutraTip har indvendig fedtskyrebestandig overfladebehandling med rengøringsvenlig glat finish. Mulighed for PE-HD-Inliner ved ekstra aggressive miljøer.

NeutraTip er med integreret slamfang op til 3000 liter. Hvilket giver en kompakt konstruktion, der kræver mindre plads og lave installationsomkostninger p.g.a. mindre gravearbejde.

Efter fedtudskilleren kan der med fordel placeres en prøveudtagingsbrønd i PVC eller NeutraCheck i beton. Endvidere anbefales at montere en alarm for enten overløb eller lagtykkelse - som også er en del af Inja Miljøtekniks produktsortiment.

Væsentligste fordele

- Lave installationsomkostninger
- Én kompakt konstruktion med integreret slamfang
- Én proces ved nedgravning
- Optimal tilgængelighed for service og bortskaffelse af affald
- Udskilleren leveres i armeret beton som tåler tung trafiklast
- Fedtskyrebestandig overfaldebehandling med mulighed for PE-HD-Inliner, ved ekstra aggressive miljøer

Anvendelsesområder

- Storkøkkener og kantiner
- Hoteller og restauranter
- Sygehuse og plejehjem
- Grillbarer o.lign.
- Slagterbutikker, delikatesser og slagterer
- Industrivirksomheder, hvor der forekommer fedt og olier af animalsk eller vegetabilsk oprindelse

Alternativ

- NeutraSepto'r udskiller med NeutraSed FU sandfang
- NeutraSept udskiller med NeutraSed sandfang

NeutraTip fedtudskiller

Udarbejdet iht. DIN 4040-100 og EN1825, CE-mærket

Afsluttet med afdæknings og overgangsplate

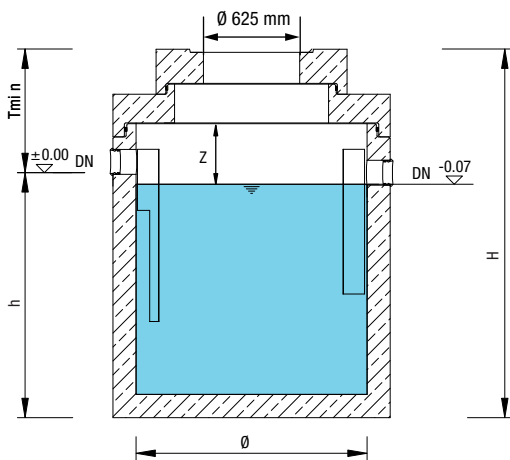

Afsluttet med kegle

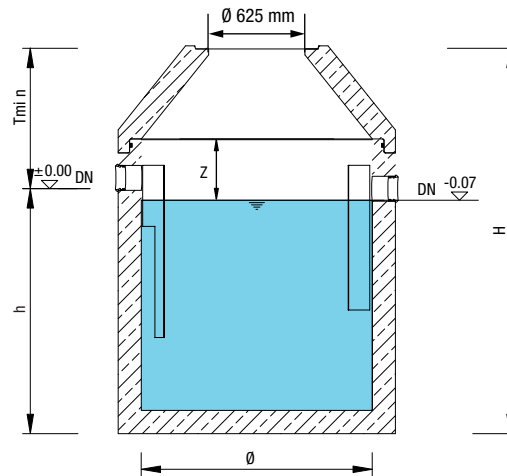

Teknisk data

- Udført i helstøbt armeret beton efter DIN 4281 - monolitisk
- Fedtudskiller efter DIN 4040/EN 1825
- Indvendig overfladebehandling, der er fedtsyrebestandig
- Udskiller leveres med olieresistent Forsheda påboringsæt, som passer til PVC-rør
- Ønskes ekstra lille T_{min} kan brønden leveres med kun afdækningsplade
- Kan også leveres afsluttet med kegle
- Tilløbsdybden kan forøges med brøndringe og pakninger som kan tilkøbes - Inja *tilpasser behovet ved eksakt oplysning af tilløbsdybde ved bestilling!*
- Mulighed for PE-HD- Inliner, ved ekstra aggressive miljøer
- NeutraTip kan også leveres med tømningsanordning. Kontakt os for yderligere oplysninger.

NeutraTip - med overfladebehandling og integreret slamfang

PRODUKTER	Kapacitet NS l/s	Slamfang liter	Diameter Indv. Ø mm	Diameter Udv. Ø mm	Fedtop- samlings- volumen liter	h mm	Z mm	Til/ afløb DN	Tungeste del kg	Afsluttet med overgangs- og afdækningsplade u/Ø600 dæksel	
										H mm	T _{min} mm
Tip 2/200 A*	2	200	1000	1240	166	1030	320	150	1.700	1560	530
Tip 2/400 A*	2	400	1000	1240	166	1230	320	150	1.910	1760	530
Tip 4/400 A*	4	400	1000	1240	166	1430	320	150	2.120	1960	530
Tip 4/800 A*	4	800	1200	1440	242	1430	320	150	2.570	1960	530
Tip 7/700 A*	7	700	1200	1440	283	1680	320	150	2.880	2210	530
Tip 7/1400 A*	7	1400	1500	1800	449	1580	320	150	4.280	2110	530
Tip 10/1000 A*	10	1000	1500	1800	411	1480	320	150	4.080	2010	530
Tip 10/2000 A*	10	2000	1500	1800	411	2080	320	150	5.250	2610	530
Tip 15/1500	15	1500	2000	2240	802	1470	330	200	4.830	2305	835
Tip 15/3000	15	3000	2000	2240	802	1970	330	200	5.830	2805	835
Tip 20/2000	20	2000	2000	2240	802	1720	330	200	5.330	2555	835
Tip 20/4000	20	4000	2000	2240	802	2270	330	200	6.430	3105	835
Tip 25/2500	25	2500	2000	2240	1029	2270	330	200	6.430	3105	835
Tip 25/5000	25	5000	2500	2740	1270	2070	330	200	7.820	2905	835
Tip 30/3000	30	3000	2500	2740	1213	1870	380	250	7.450	2755	885

* A: kun afdækningsplade